

型番 YA-SS801SM

持込修理

保証期間 (本体)	お買い上げ日より 1 年間	
※お買い上げ日	平成 年 月 日	
お客様	ご住所	〒□□□□-□□□□
	ご芳名	様
販売店	ご住所	
	店名	TEL () - ④

☐販売店様 ※印欄は必ず記入してお渡してください。

この保証書は、本書記載内容で無料修理を行うことをお約束するものです。お買い上げ日から上記期間中故障が発生した場合は、本書をご提示のうえ、販売店に修理をご依頼ください。

＜無料修理規定＞

- 取扱説明書や注意ラベルに従った正常な使用状況で故障した場合には、お買い上げ販売店が無料修理いたします。
- 保証期間内の無料修理をお受けになる場合には、商品と本書をご持参のうえ、お買い上げ販売店にご依頼ください。
- ご贈答品などで、本保証書に記入してあるお買い上げ販売店にご依頼できない場合には、ユアサプライムス株式会社にお問合せください。
- 保証期間内であっても次の場合には有料修理になります。
 - (イ) 使用上の誤り及び不当な修理や改造による故障及び損傷。
 - (ロ) お買い上げ後の移動ともなう落下などによる故障及び損傷。
 - (ハ) 火災・地震・水害・落雷その他天災地変、公害や異常電圧による故障及び損傷。
 - (ニ) 本書のご提示がない場合。
 - (ホ) 本書のお買い上げ日、お客様名、販売店名などの記入のない場合や字句を書き換えられた場合。
 - (ヘ) 一般家庭用以外（業務用の使用、車両、船舶への搭載）に使用された場合の故障及び損傷。
- (ト) 消耗品を交換する場合。
- (チ) 故障の原因が本製品以外の他社製品にある場合。
- 持込修理の対象商品を直接修理窓口へ送付した場合の送料などはお客様のご負担となります。
- 本書は日本国内においてのみ有効です。
This warranty is valid only in Japan.

※この保証書は本書に明示した期間、条件のもとにおいて無料修理をお約束するものです。従ってこの保証書を発行している発売元（保証責任者）又は、事業者に対するお客様の法律上の権利を制限するものではありませんので保証期間経過後の修理についてご不明な場合は、お買い上げ販売店または、ユアサプライムス株式会社にお問合せください。
※保証期間経過後の修理、補修用性能部品の保有期間については詳しくは取扱説明書をご覧ください。

お願い

一度ご使用になった製品は、返品をお受けすることができませんのであらかじめご了承ください。但し、明らかに不備、不良と認められた製品につきましては、代替品と交換する準備がございます。また、保証期間の終了後や取り扱いの間違いによる故障（本体の水洗いなど）などの修理は、できる限りお客様の負担の少ないように（部品代、送料など）お見積りをご連絡し、了解を頂いた後に速やかに修理させていただきます。

ユアサプライムス株式会社

〒103-0006 東京都中央区日本橋富沢町 9 番 8 号 電話 (03)5695-1503

お客様ご相談窓口について

- 修理、お取り扱い、消耗品、部品ご購入などのご相談は、まずは、お買い上げの販売店へお申し付けください。
- 転居や贈答品などでお困りの場合は、弊社お客様ご相談窓口であります、下記サービスセンターへお問合せください。
- アフターサービスについては、取扱説明書の中でご説明しておりますのでご覧ください。

お客様ご相談窓口

受付時間：午前 10 時～12 時・午後 1 時～5 時



0120-988-475

- ・サービス向上のため、音声を録音させていただくことがあります。
- ・土日・祝日、年末年始、お盆休暇を含む当社の休日は休業とさせていただきます。

S-101

YUASA

セラミックヒーター

型番

YA-SS801SM

取扱説明書（保証書付）

一般家庭用

（業務用としては使用しないでください）

このたびはセラミックヒーターをお買い上げいただき、まことにありがとうございました。ご使用前に、この取扱説明書をよくお読みのうえ、正しくお使いください。とくに「安全上のご注意」（1～2 ページ）はご使用前に必ずお読みいただき、正しく安全にお使いください。お読みになったあとは、保証書とともに大切に保管してください。

経年劣化によるご注意

長年使用しているセラミックヒーターは、火災等の事故につながる恐れがあります。安心してご使用いただくため、長期間使用しましたら安全のため必ず点検することをおすすめします。ご使用環境及びご使用時間等が異なるため、点検時期、点検方法及び点検費用については販売店または弊社「お客様ご相談窓口」にご相談ください。

●人感センサー付き

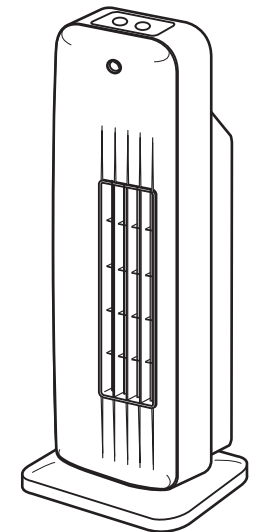

もくじ

安全上のご注意	1-2
各部のなまえ	3
知っておいていただきたいこと	3
置き場所のご注意	4
使いかた	4-6
お手入れと保管	7
修理を依頼される前に	7
アフターサービスについて	8
仕様	8
保証書・お客様ご相談窓口について	裏表紙

- イラストと実際の商品は多少異なる場合があります。
- この製品は、海外ではご使用になれません。FOR USE IN JAPAN ONLY.

各部のなまえ

操作部拡大図

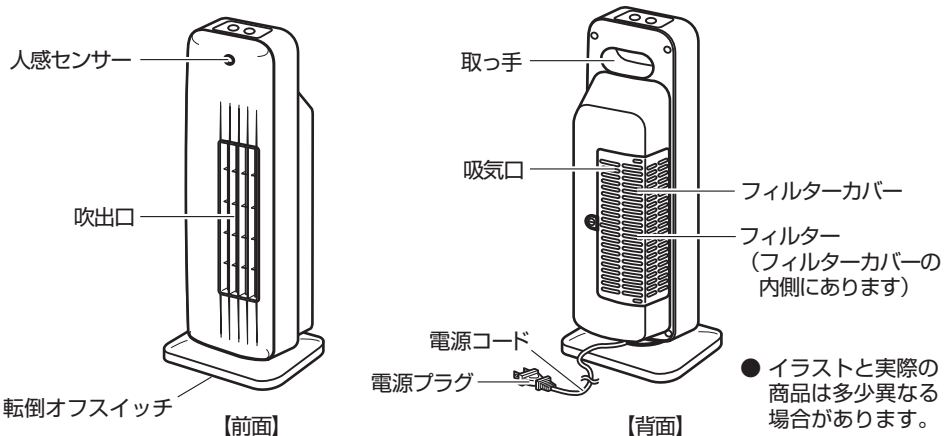
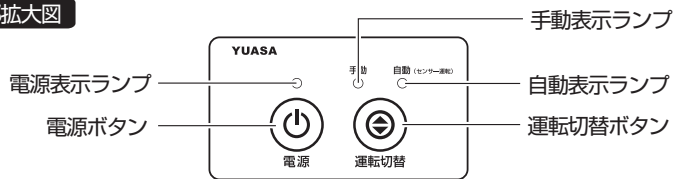

●イラストと実際の商品は多少異なる場合があります。

知っておいていただきたいこと

【使用初期段階について】

- 初めてご使用のときに、少し臭いが発生することがあります。ご使用とともに消えますが、その際は十分に換気を行ってください。

【温度過昇防止装置について】

- この製品には温度過昇防止装置がついています。誤った使い方をすると運転を停止します。温度過昇防止装置がはたらいた場合は・・・
 1. 運転切替スイッチを「切」にして本体をよく冷やす。
 2. 次の点検をして、温度過昇防止装置がはたらいた原因を取り除く。
 - ・フィルターが詰まっていますか？ ・吸気口がふさがっていませんか？
 - ・温風吹出口付近に障害物はありませんか？ ・お部屋の温度が高くなりすぎていませんか？
 - ・本体を壁などに直接つけて使用していませんか？

【転倒オフスイッチについて】

- 本体が倒れたり、浮いたりしたときに働きます。傾けておいたり振動のあるところ、または毛足の長いじゅうたんなど不安定なところで使用すると本体が倒れなくても転倒オフスイッチがはたらくことがあります。必ず安定した場所でご使用ください。

【次のシーズンにお使いになるときは】

- お使いになる前に電源コードの破損（被覆のすり切れ、ひび割れ）操作部の破損を点検して異常のないことを確認してください。

アフターサービスについて

(よくお読みください)

1. 保証書の内容のご確認と保管について。
この製品には保証書がついています。保証書はお買い上げの販売店にて販売店名・お買い上げ日などの記入をご確認の上、内容をよくお読みになり大切に保管してください。
2. 保証期間はお買い上げの日から1年間です。
保証期間中でも有料になることがありますので、保証書をよくお読みください。
3. 保証期間後の修理を依頼されるとき。
お買い上げの販売店にご相談ください。修理によって機能が維持できる場合は、お客様のご要望により有料修理させていただきます。
4. セラミックヒーターの補修用性能部品の保有期間は製造打切後6年間です。
補修用性能部品とは、その製品の機能を維持するために必要な部品です。
5. ご使用中に普段と変わった状態になりましたら、ただちにご使用を中止して、お買い上げの販売店に点検・修理をご依頼ください。
6. アフターサービスについてわからないことは・・・
上記の内容についての詳細、贈答・転居の場合など、その他製品に関するお問い合わせ、ご質問がございましたら、お買い上げの販売店までお問い合わせください。

●「ご相談窓口における個人情報のお取り扱いについて」

ユアサプライム株式会社は、お客様の個人情報や相談内容を、ご相談への対応や修理、その他確認などのために利用し、その記録を残すことがあります。また、個人情報を適切に管理し、修理業務等を委託する場合や正当な理由がある場合を除き、第三者に開示、提供しません。お問い合わせは、ご相談された窓口にご連絡ください。

愛情点検

★長年ご使用の『セラミックヒーター』の点検を！



このような症状はありませんか？

- 電源コード、プラグが異常に熱い。
- 電源コード、プラグに傷が付いたり、触れると通電しなかったりする。
- ヒーターが割れている。
- 異常に熱かったり焦げくさい臭いがする。
- その他異常や故障がある。

このような症状の時は、使用を中止し、故障や事故の防止のため必ず販売店に点検をご相談ください。

- 上記のような症状がなくても、安全のため定期的な点検をおすすめします。点検費用については販売店にご相談ください。

仕様

定格電圧 (V)	定格周波数 (Hz)	消費電力 (W)	安全装置			寸法 (mm)	電源コード長 (m)	質量 (kg)
			温度過昇防止装置 (°C)	温度ヒューズ (°C)	転倒オフスイッチ			
100	50/60	800	サーモスタット 60	94	搭載	W: 150 D: 159 H: 416	約1.6	約2.0

- この製品は、海外ではご使用になれません。For use in Japan only.

お手入れと保管



- お手入れの時は、必ず電源プラグをコンセントから抜いて、本体やヒーターが十分冷えてから行ってください。感電ややけど、ケガをする原因になります。
- 本体に水をかけたり、水につけたりしないでください。
- 金属部分でケガをしないよう、手袋や軍手などをつけて十分注意して作業してください。

お手入れの仕方

【フィルターのお手入れ(週に1回程度)】

- フィルターがつかると空気の吸入量が減り、温度過昇防止装置がはたらくことがありますので、こまめに清掃してください。
- 背面のフィルターカバー部分を掃除機のソフトブラシなどで吸い取ってください。

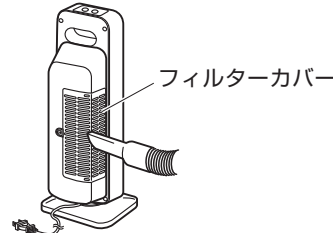

【本体のお手入れ】

- 本体は柔らかな布でから拭きします。
- ※ 化学ぞうきんでこすったり、長時間接触したままにしないでください。本体が変色や変質、腐食する恐れがあります。
- 吹出口や操作部周辺のほこりは掃除機で吸い取ってください。

注意

シンナー、ベンジン、
みかき粉などは使わない。
● 本体を傷めます。



保管の仕方

保管するときはお手入れをして十分乾燥させた後、取扱説明書とともにお買い上げの包装箱に入れ、湿気の少ない場所に保管してください。

修理を依頼される前に

異常が生じたときは、次の点をお調べになってからお買い上げの販売店にご相談ください。

こんなとき	おたしかめください	処置
電源が入らない 暖かにならない 運転が停止する	<ul style="list-style-type: none"> ● 電源プラグはコンセントに確実に差し込まれていますか？ ● 転倒オフスイッチが働いていませんか？ ● 温度過昇防止装置がはたらいていませんか？ 	<ul style="list-style-type: none"> ● 電源プラグをコンセントに確実に差し込んでください。 ● 転倒オフスイッチにテープや異物が付いていないか確かめてください。 ● 3ページを参照の上処理してください。

上記の処置をしても直らなかった場合は、お買い上げの販売店へ点検・修理をお申し付けください。

● お客様ご自身での修理・改造は危険を伴いますので絶対にしないでください。

※修理には特殊な技術が必要です。

置き場所のご注意

❗ご使用になる場所の安全をご確認ください。

- 本体前面および上方はそれぞれ60cm以内、側面や背面は、30cm以内の可燃性の物(カーテンや家具、書籍など)が無いことをご確認ください。
- 水平で丈夫な床の上に置いてください。
- 燃えやすい物の近くに置かないでください。
- カーテンの開閉や揺らぎにご注意ください。
- 畳の上へ置く場合には、底部で畳を擦って傷める場合があります。移動にはご注意ください。
- 本体の上に腰掛けたり、ものを載せないでください。
- 上方からの落下物の恐れのないところで使用してください。

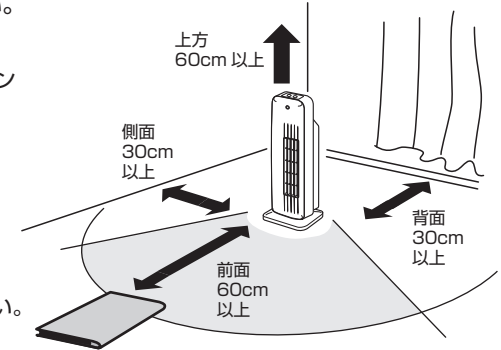

- 乳幼児など、予測危険を理解出来ない人の単独使用は大変危険です。やむをえず離れるときには電源を切り、電源プラグをコンセントから抜いてください。
- 就寝時、就寝中は使用しないでください。火災の原因になります。
- 上図の示す範囲が保てても、屋内や自動車内などの特殊な場所でのご使用はおやめください。



- 熱に弱い床材や敷物の上でご使用する場合は断熱してください。温風吹出口の熱によって敷物や床面が変形、変色、割れなどが生じる恐れがあります。熱などに強いマットなどで床を保護してください。
- ※ 熱に弱い敷物・床材
コルクマット、ピータイル、寄せ木、天然木、プラスチックシート(ポリプロピレン、塩化ビニール)、貼り床等。

使いかた



- 当社製品は、一般家庭用として設計されています。一般家庭用以外でのご使用はしないでください。



- 初めての使用やシーズンオフなどで長時間使用しなかった場合、わずかに煙や臭いが発生することがありますがご使用にともない発生しなくなります。
- 使用中にピチピチと音がすることがあります。これは熱で膨張/収縮するために起こるもので異常や故障ではありません。

手動運転の場合

1 電源プラグをコンセントに差し込む



- 交流 100V、15A 以上の壁のコンセントに単独で使用してください。
- 電源コードを束ねままで使用しないでください。
- 倒れたり、落としたり、強い衝撃を加えないでください。

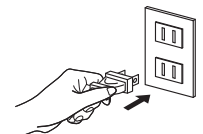

使いかた(つづき)

2 「電源」 ボタンを押す

- 「電源」ボタンを押すとピピッと音が鳴り電源が入り、「電源表示ランプ」と「手動表示ランプ」が点灯します。

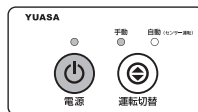

3 ご使用後は「電源」ボタンを押して電源を切り、電源プラグを抜く



- ご使用後は必ず電源プラグをコンセントから抜いてください。
- 使用中や、使用後しばらくは本体や温風吹出口が熱くなっていますので触れないでください。
- 電源を切った後、ヒーターはすぐに切れますが、ファンは約30秒後に切れます。

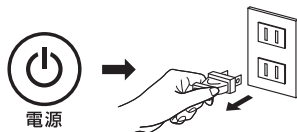

自動運転の場合

1 電源プラグをコンセントに差し込む



- 交流 100V、15A 以上の壁のコンセントに単独で使用してください。
- 電源コードを束ねままで使用しないでください。
- 倒したり、落としたり、強い衝撃を加えないでください。

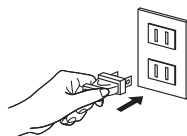

2 「電源」 ボタンを押す

- 「電源」ボタンを押すとピピッと音が鳴り電源が入り、「電源表示ランプ」と「手動表示ランプ」が点灯します。

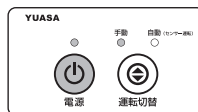

3 「運転切替」 ボタンを押す

- 「運転切替」ボタンを押すとピッと音が鳴ってセンサー運転を開始します。
- 自動運転になるとヒーターとファンは停止し、センサー待機状態になり、「自動表示ランプ」が点滅します。
- センサー待機は「自動(センサー運転)」を設定してから15秒以内に開始します。



- センサー運転を開始し人を感知しなくなると、ヒーターはすぐに切れますが、ファンは約30秒後に切れます。
- 自動運転を行っている間は電源プラグをコンセントから抜くのはやめてください。故障の原因になります。
- 誤操作防止のため、自動(センサー運転)設定後12時間運転が行われない場合、自動待機が解除され電源が切れます。引き続き設定する場合は、「電源」ボタンを押して再度「3」からの操作をしてください。
- 自動運転に切替後、約15秒間は製品は動作しませんが異常ではありません。

4 ご使用後は「電源」ボタンを押して電源を切り、電源プラグを抜く



- ご使用後は必ず電源プラグをコンセントから抜いてください。
- 使用中や、使用後しばらくは本体や温風吹出口が熱くなっていますので触れないでください。
- 電源を切った後、ヒーターはすぐに切れますが、ファンは約30秒後に切れます。

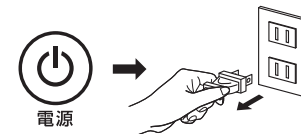

人感センサーについて

本製品には、感知範囲を人が通ると反応する人感センサーを搭載しています。

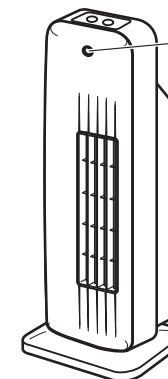

人感センサー
自動(センサー運転)
運転中は、感知範囲に人が入ると、自動的に運転を開始します。

センサー感知できる範囲は人感センサー正面から約2m以内です。



- センサー感知は多少、時間差が出ることがあります。センサーの感度が悪くなったときは、やわらかい布などで汚れを拭き取ってください。
- 自動運転開始後、人がいてもまったく動かなかったり、動きが小さい状態が続いた場合、人がいなくなったと判断し、運転を停止することがあります。
- 人がいても動きが小さい場合は、反応しないことがあります。
- 速い速度で範囲内を通過した場合、反応しないことがあります。
- 人以外でも、ペットや風になびくもの、動作するものを感知する場合がありますので、センサー付近にものを置かないでください。誤動作の原因になります。
- まれに太陽光や白熱電球などの照明光でも作動することがあります。

切り忘れ防止タイマー(4時間自動オフタイマー)について

- 本製品には4時間自動オフタイマー機能が付いています。切り忘れ防止のため、運転開始から4時間後に自動的に電源が切れます。
- 4時間自動オフタイマー機能が作動し、運転を停止した場合ブザーが鳴り、停止したことをお知らせし、LED表示ランプは全て消灯します。再度運転を開始する場合は「電源」ボタンを押して運転を再開してください。